



**Für jede Raumsituation die  
ideale Beleuchtung.**

The ideal lighting for every type of room.



### Für jede Raumsituation die ideale Beleuchtung.

Das DUOline 2-Phasen-Schiensystem ist äußerst flexibel und bietet zahlreiche Möglichkeiten zur individuellen Lichtgestaltung. Die verschiedenen Spots und Pendelleuchten lassen sich frei in der Schiene platzieren und können so gezielt in allen Wohnbereichen eingesetzt werden. Das 2-Phasensystem ermöglicht, dass mit nur einem Stromanschluss zwei Beleuchtungsgruppen getrennt voneinander geschaltet oder gedimmt werden können.

### The ideal lighting for every room situation.

The DUOline 2-phase track system is extremely flexible and offers numerous possibilities for individual lighting arrangements. The various spotlights and pendant lamps can be positioned as desired in the track and can therefore be used in all living areas. The 2-phase system allows two lighting groups to be switched or dimmed independently of each other with just one power connection.

### L'éclairage parfait pour chaque type de pièces.

Le système de rails biphasés DUOline est extrêmement flexible et offre de nombreuses possibilités de conception individuelle de l'éclairage. Les différents projecteurs et luminaires suspendus peuvent être positionnés librement dans le rail et peuvent donc être utilisés de manière spécifique dans tous vos espaces d'habitation. Le système biphasé permet de commuter ou de faire varier l'intensité de deux groupes d'éclairage séparément l'un de l'autre avec un seul branchement électrique.

### Voor elke situatie de ideale verlichting.

Het DUOline-2-fase-spoorsysteem is uiterst flexibel en biedt talrijke mogelijkheden voor een individuele lichtvormgeving. De diverse spots en hanglampen kunnen willekeurig in het spoor geplaatst worden en kunnen zo doelgericht in alle woonruimtes gebruikt worden. Het 2-fase-systeem maakt mogelijk dat met slechts één stroomaansluiting twee verlichtingsgroepen apart van elkaar geschakeld of gedimd kunnen worden.

### La iluminación ideal para cada habitación.

El sistema de rieles en 2 fases DUOline es extraordinariamente flexible y ofrece numerosas posibilidades de diseño lumínico individuales. Los distintos puntos y lámparas de péndulo le permiten colocar los rieles libremente y por eso pueden utilizarse en toda la vivienda. El sistema de rieles en 2 fases permite que se activen o atenúen dos grupos de lámparas separados con un solo cable de corriente.

### L'illuminazione ideale per qualsiasi esigenza abitativa.

Il sistema a binario bifase DUOline è estremamente flessibile e offre numerose possibilità per la progettazione individuale dell'illuminazione. I vari faretti e lampade a sospensione possono essere posizionati liberamente nel binario e possono quindi essere utilizzati in modo specifico in tutti gli ambienti abitativi. Il sistema bifase consente di commutare o dimmerare due gruppi di illuminazione separatamente l'uno dall'altro con una sola connessione di alimentazione.

### Iluminatul ideal pentru fiecare încăpere.

Sistemul de piste cu 2 faze DUOline este deosebit de flexibil și oferă numeroase posibilități pentru structurarea individuală a luminii. Diferitele spot-uri și lustre pot fi amplasate liber pe pistă și pot fi astel utilizate țintit în toate zonele spațiilor de locuit. Sistemul cu 2 faze permite comutarea și reglarea intensității pentru două grupuri de corpuri de iluminat separate, folosind un singur racord electric.

### Ihanteellinen valaistus jokaiseen huoneen käyttötilanteeseen.

DUOline 2-vaihekiskojärjestelmä on erittäin joustava ja tarjoaa lukuisia vaihtoehtoja yksilölliseen valaistuksen suunnitteluun. Eri spotti- ja ripustettavat valaisimet voidaan sijoittaa mihin tahansa kiskoon, joten niitä voidaan käyttää kaikissa asuutiloissa. 2-vaihejärjestelmä mahdollistaa kahden valaistusryhmän kytkemisen tai himmentämisen erikseen yhdellä sähköliitännällä.

### Idealne oświetlenie do każdej sytuacji w pomieszczeniu.

Dwufazowy system prowadnic DUOline jest niezwykle elastyczny i oferuje wiele opcji indywidualnego projektowania oświetlenia. Różne skupienia i lampy wiszące można umieścić w dowolnym miejscu na szynie, dzięki czemu można je stosować we wszystkich pomieszczeniach mieszkalnych. System 2-fazowy umożliwia osobne przełączanie lub przyciemnianie dwóch grup oświetlenia za pomocą tylko jednego podłączenia zasilania.

# ÜBERSICHT KOMPONENTEN

Component overview · Aperçu des composants · Overzicht van componenten · Vista general por componentes · Panoramica dei componenti · Prezentare generală a componentelor · Komponentteihin yleiskuvas · Przegląd komponentów

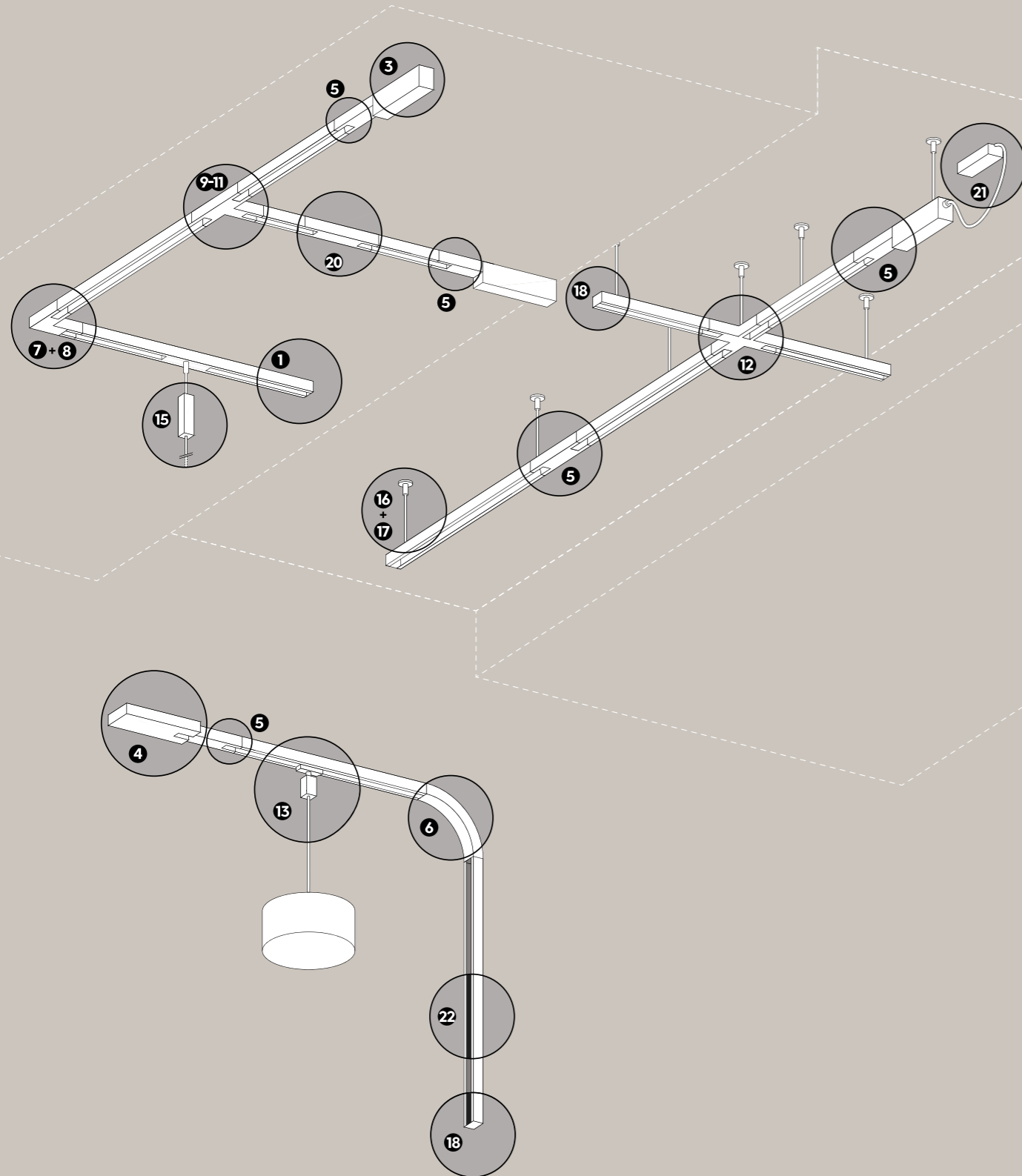

## Die Vorteile von DUOline im Überblick:

- Individuelle Lichtgestaltung
- Nur ein Stromanschluss erforderlich
- Kein Trafo notwendig
- Leuchten frei kombinierbar und leicht versetzbar
- Zwei verschiedene Lichtszenarien
- Getrenntes Schalten und Dimmen
- Für Decken- und Wandmontage geeignet

## Advantages of DUOline at a glance:

- individual lighting arrangements
- only one power connection required
- no need for a transformer
- lamps can be freely combined and are easily positioned
- two different lighting scenarios
- separate switching and dimming
- suitable for ceilings and walls

## Les avantages de DUOline en un coup d'œil :

- Conception individuelle de l'éclairage
- Une seule connexion électrique requise
- Pas besoin de transformateur
- Les luminaires peuvent être librement combinés et facilement déplacés
- Deux scénarios lumineux différents
- Commutation et variateur de lumière séparés
- Convient pour le montage au plafond et au mur

## Overzicht van de voordelen van DUOline:

- Individuele lichtvormgeving
- Slechts één stroomaansluiting nodig
- Geen transformator nodig
- Lampen willekeurig combineerbaar en gemakkelijk verplaatsbaar
- Twee verschillende lichtscenario's
- Apart schakelen en dimmen
- Geschikt voor plafond- en muurmontage

## Las ventajas de DUOline en resumen:

- Diseño lumínico individual
- Solo un cable de corriente necesario
- Ningún transformador necesario
- Lámpara combinables libremente y fácilmente desplazable
- Dos escenarios lumínicos diferentes
- Activación y atenuación separadas
- Adecuado para su montaje en techo y pared

## I vantaggi di DUOline in sintesi:

- Progettazione individuale dell'illuminazione
- È necessario un solo collegamento di alimentazione
- Non è necessario alcun trasformatore
- Le lampade possono essere liberamente combinate e facilmente spostate
- Due differenti scenari di illuminazione
- Commutazione e dimmerazione separate
- Adatto per il montaggio a soffitto e a parete

## Avantajele DUOline dintr-o privire:

- Structurarea individualizată a luminii
- Este necesară o singură conexiune electrică
- Nu este necesar un transformator
- Lămpile pot fi combinate liber și pot fi deplasate cu ușurință
- Două scenarii de iluminat diferite
- Comutare și reglare a intensității separate
- Adecvat pentru montajul pe plafon și pe perete

## DUOlinen edut lyhyesti:

- Yksilöllinen valaistussuunnittelu
- Vaaditaan vain yksi sähköliitäntä
- Muuntajaa ei tarvita
- Valaisimia voidaan yhdistellä vapaasti ja siirtää helposti
- Kaksi erilaista valaistusskenaariota
- Erillinen kytkentä ja himmennys
- Sopii katto- ja seinäasennukseen

## Zalety DUOline w skrócie:

- Indywidualny projekt oświetlenia
- Wymagane jest tylko jedno połączenie zasilania
- Nie wymaga transformatora
- Oprawy można dowolnie łączyć i łatwo przemieszczać
- Dwa różne scenariusze oświetlenia
- Oddzielne włączanie i ściemnianie
- Nadaje się do montażu sufitowego i ściennego

# SCHIENE · TRACK



## 1 SCHIENE 50 CM · TRACKING 50 CM

Metall · metal

700131 | Weiß matt · white mat  
700132 | Schwarz matt · black mat  
700187 | titanfarbig · titan

## SCHIENE 100 CM · TRACKING 100 CM

Metall · metal

700231 | Weiß matt · white mat  
700232 | Schwarz matt · black mat  
700287 | titanfarbig · titan

## SCHIENE 160 CM · TRACKING 160 CM

Metall · metal

700331 | Weiß matt · white mat  
700332 | Schwarz matt · black mat  
700387 | titanfarbig · titan

Die maximale Montagelänge beträgt 30 Meter pro Einspeisung, bei einer Gesamtleistung von max. 600 Watt pro Phase.  
The maximum installation length is 30 metres per power feed, with a total capacity of max. 600 watts per phase.

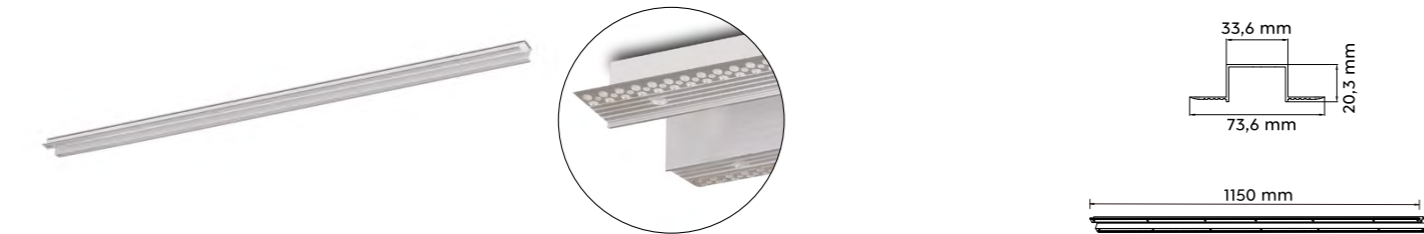

## 2 EINBAUPROFIL 115 CM · RECESSED PROFILE 115 CM

Metall · metal

703809 | aluminiumfarbig · aluminium

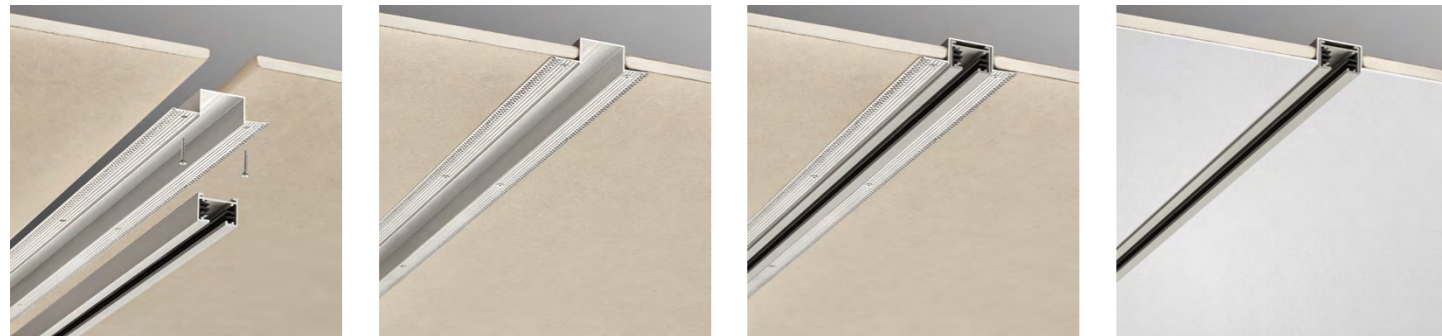

Mit diesem Einbauprofil als Zubehör können die Stromschienen anstelle der Aufputz-Montage bündig in der Decke montiert werden.  
With this recessed profile as an accessory, the power tracks can be mounted flush in the ceiling instead of surface mounting.

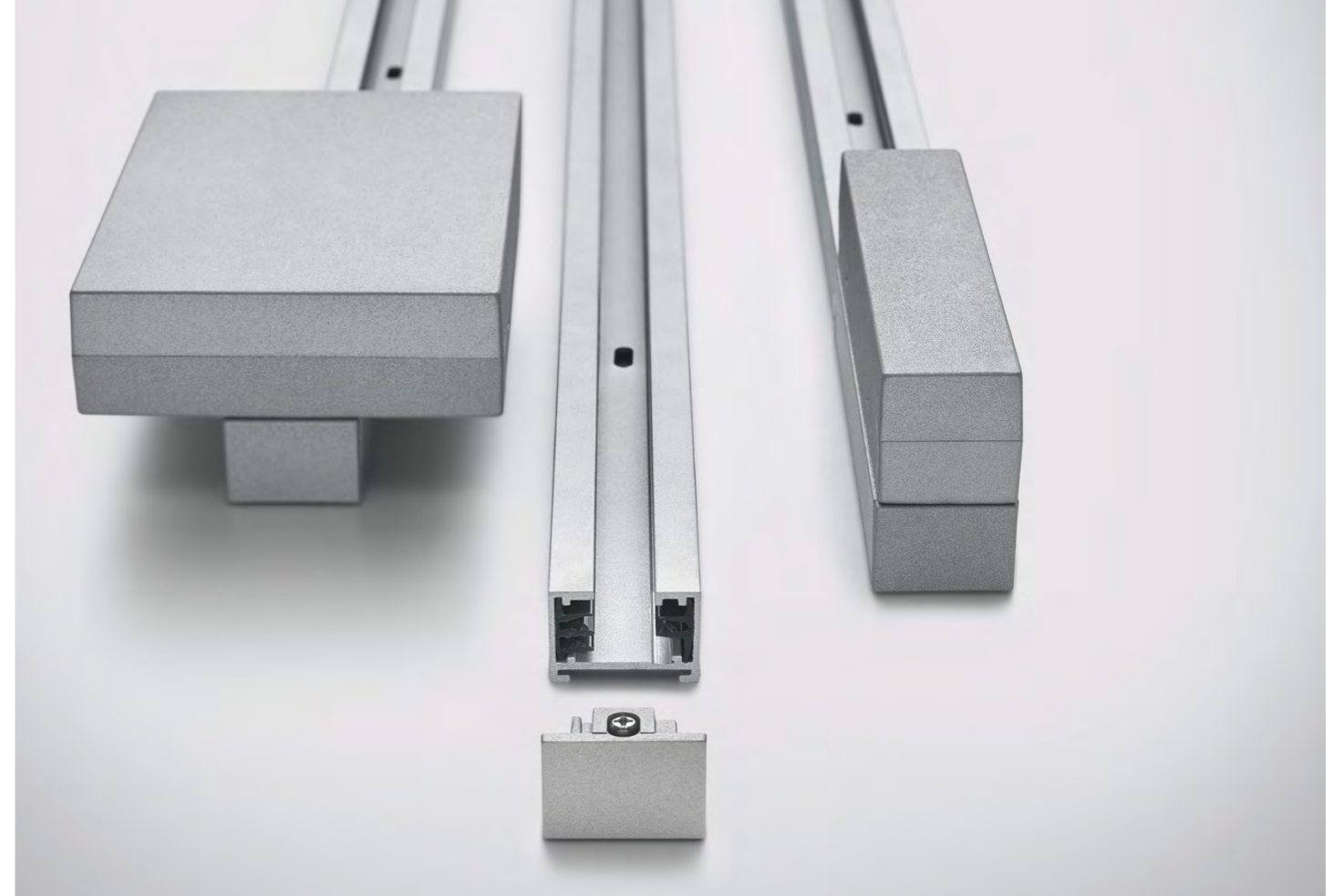

# EINSPEISUNG · POWER SUPPLY



## 3 MITTEL-/END-EINSPEISUNG · MIDDLE-/ENDPOINT POWER SUPPLY

Kunststoff · plastic  
max. 2 x 600 W

701031 | Weiß matt · white mat  
701032 | Schwarz matt · black mat  
701087 | titanfarbig · titan

Die Mittel-/Endeinspeisung wird direkt über dem Stromauslass angebracht und ermöglicht, Schienen auf einer Seite oder auf beiden Seiten anzuschließen.  
Zur Stromversorgung der Schienen wird immer ein Verbindter benötigt.

The middle/end feed is mounted directly over the power outlet and enables tracks to be connected on one or both sides.  
A connector is always required to power the rails.

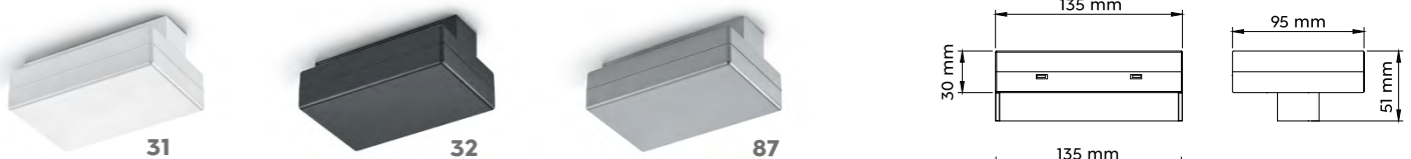

## 4 MITTEL-/END-EINSPEISUNG MIT ELEKTRONISCHEM PHASENWECHSLER · MIDDLE-/ENDPOINT POWER SUPPLY WITH ELECTRONIC PHASE CHANGER

Kunststoff · plastic  
max. 2 x 200 W

701131 | Weiß matt · white mat  
701132 | Schwarz matt · black mat  
701187 | titanfarbig · titan

Mittels elektronischem Phasenwechsler lassen sich die zwei Phasen auch bei dreidrägen Stromleitungen getrennt Schalten und Dimmen.  
Zur Stromversorgung der Schienen wird immer ein Verbindter benötigt.

Using an electronic phase changer, the two phases can be switched and dimmed separately, even with three-core power cables.  
A connector is always required to power the rails.

# VERBINDER · CONNECTOR

## 5 LÄNGSVERBINDER · LINE CONNECTOR

Kunststoff · plastic  
max. 2 x 600 W

702131 | Weiß matt · white mat  
702132 | Schwarz matt · black mat  
702187 | titanfarbig · titan

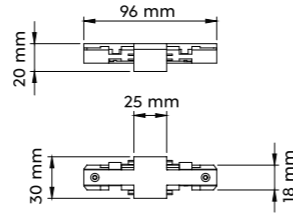

Verbindet zwei Schienen für gerade Strecken miteinander.  
Connects two rails together for straight sections.

## 6 FLEX-VERBINDER · FLEX CONNECTOR

Kunststoff · plastic  
max. 2 x 600 W

702031 | Weiß matt · white mat  
702032 | Schwarz matt · black mat  
702087 | titanfarbig · titan

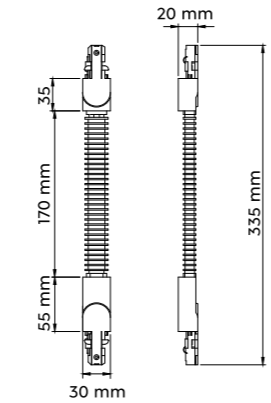

Verbindet zwei Schienen in einem beliebigen Winkel miteinander und ermöglicht die Verbindung zwischen Decken- und Wandmontage.  
Connects two rails together at any angle and makes possible a connection between ceiling and wall mounting.

## 7 L-VERBINDER - SCHUTZLEITER INNEN · L-CONNECTOR - INNER PROTECTIVE CONDUCTOR

Kunststoff · plastic  
max. 2 x 600 W

702231 | Weiß matt · white mat  
702232 | Schwarz matt · black mat  
702287 | titanfarbig · titan

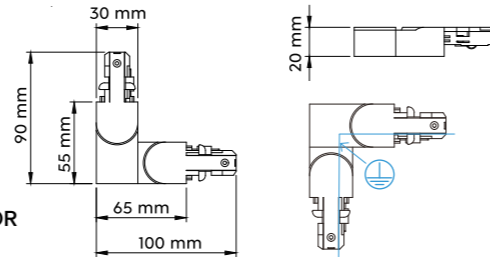

## 8 L-VERBINDER (TYP A) - SCHUTZLEITER AUSSEN · L-CONNECTOR (TYPE A) - OUTER PROTECTIVE CONDUCTOR

Kunststoff · plastic  
max. 2 x 600 W

702231A | Weiß matt · white mat  
702232A | Schwarz matt · black mat  
702287A | titanfarbig · titan

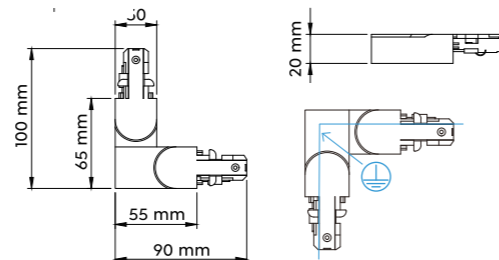

Verbindet zwei Schienen im rechten Winkel miteinander.  
Connects two rails together at right angles.

## 9 T-VERBINDER - SCHUTZLEITER RECHTS · T-CONNECTOR - RIGHT PROTECTIVE CONDUCTOR

Kunststoff · plastic  
max. 2 x 600 W

702331 | Weiß matt · white mat  
702332 | Schwarz matt · black mat  
702387 | titanfarbig · titan

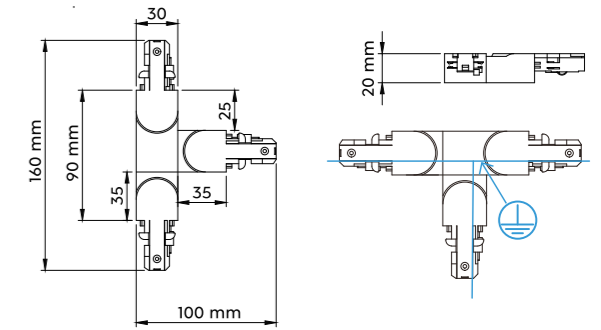

## 10 T-VERBINDER (TYP A) - SCHUTZLEITER LINKS · T-CONNECTOR (TYPE A) - LEFT PROTECTIVE CONDUCTOR

Kunststoff · plastic  
max. 2 x 600 W

702331A | Weiß matt · white mat  
702332A | Schwarz matt · black mat  
702387A | titanfarbig · titan

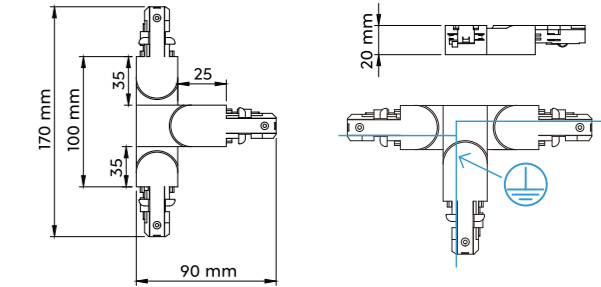

## 11 T-VERBINDER (TYP B) - SCHUTZLEITER LINKS · T-CONNECTOR (TYPE B) - LEFT PROTECTIVE CONDUCTOR

Kunststoff · plastic  
max. 2 x 600 W

702331B | Weiß matt · white mat  
702332B | Schwarz matt · black mat  
702387B | titanfarbig · titan

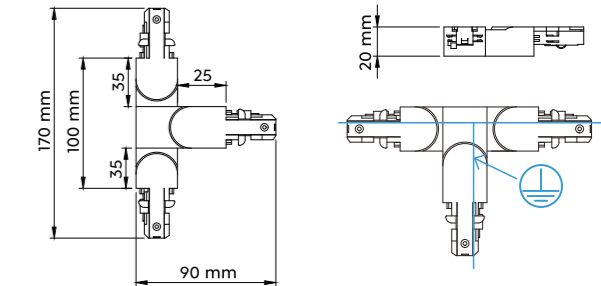

Verbindet drei Schienen im rechten Winkel miteinander.  
Connects three rails together at right angles.

## 12 X-VERBINDER · X-CONNECTOR

Kunststoff · plastic  
max. 2 x 600 W

702431 | Weiß matt · white mat  
702432 | Schwarz matt · black mat  
702487 | titanfarbig · titan

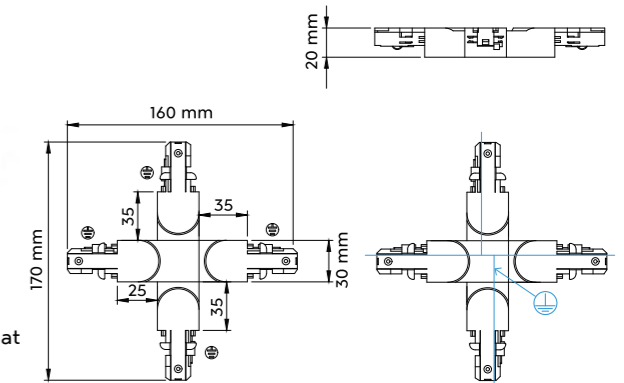

Verbindet vier Schienen im rechten Winkel miteinander.  
Connects four tracks together at right angles to each other.

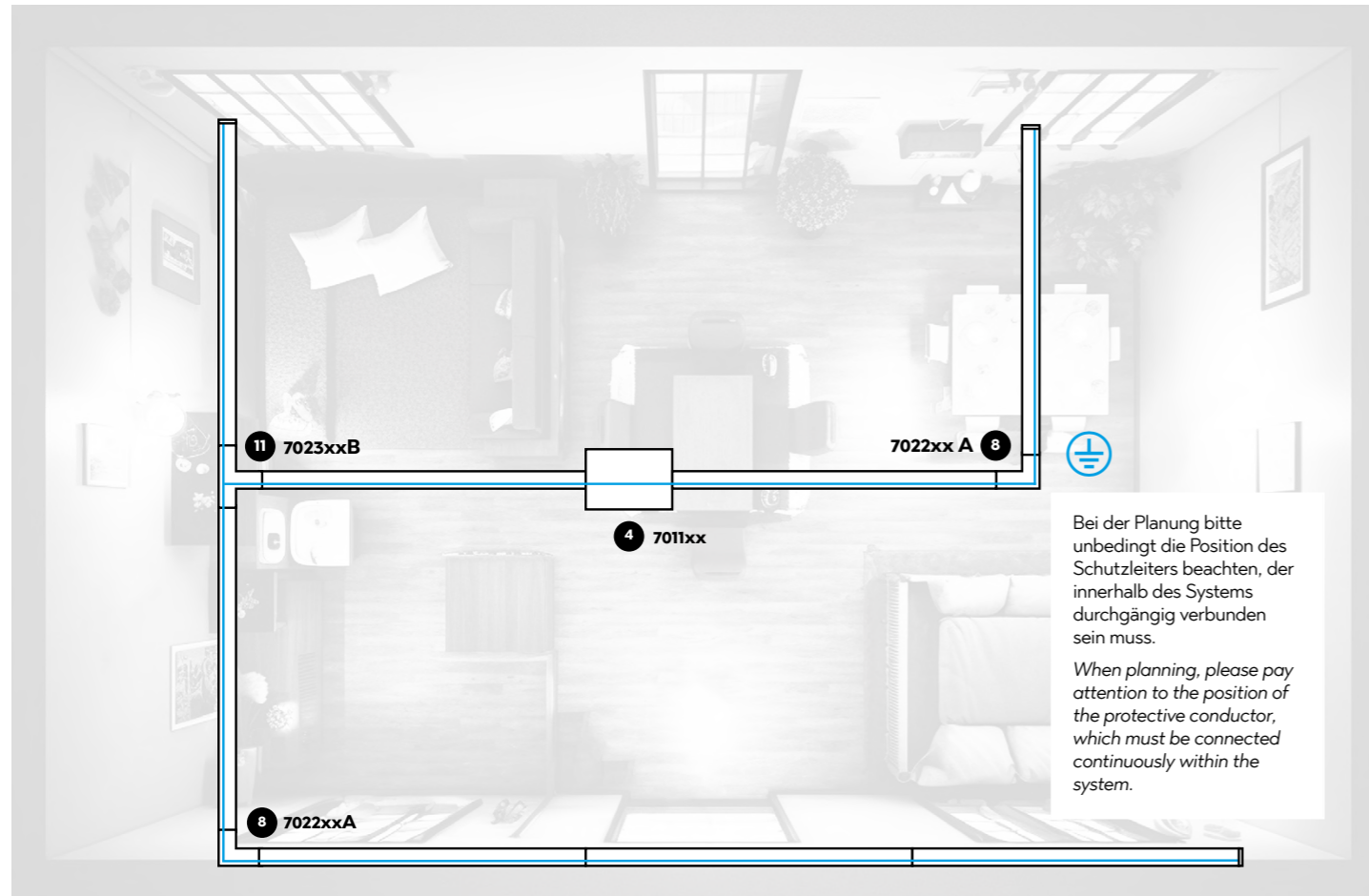

Bei der Planung bitte unbedingt die Position des Schutzleiters beachten, der innerhalb des Systems durchgängig verbunden sein muss.  
 When planning, please pay attention to the position of the protective conductor, which must be connected continuously within the system.

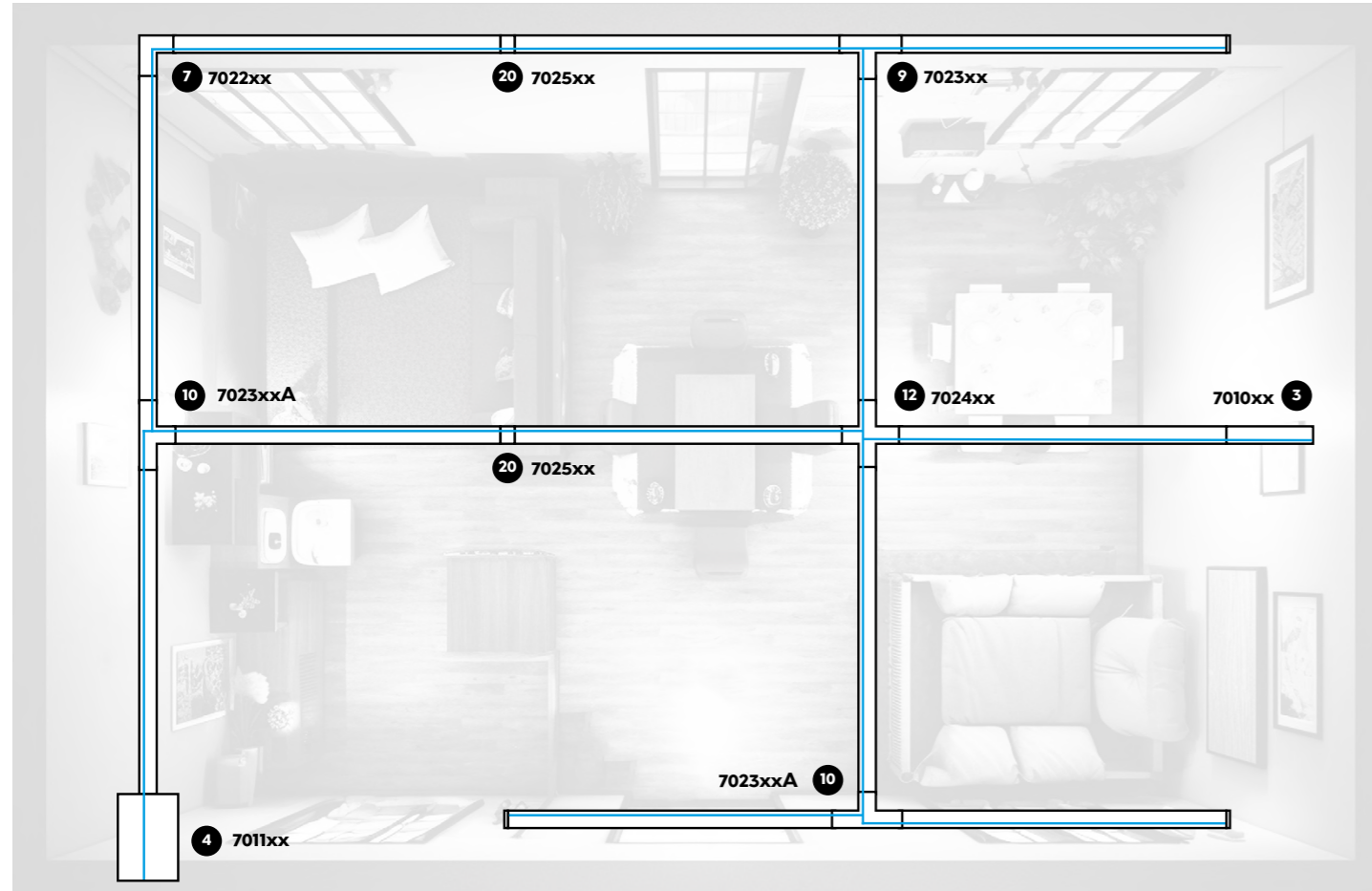

Die Komponenten sind so eingezeichnet, wie sie an der Decke/Wand montiert werden sollen. Draufsicht · Top view  
**Ansicht der Komponenten von oben auf der Montageseite.**  
 The components are drawn in as they are to be mounted on the ceiling/wall.  
**View of the components from above on the mounting side.**

# ZUBEHÖR · ACCESSORIES

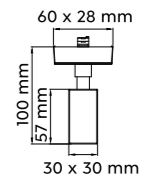

## 13 PENDEL-ADAPTER · PENDULAR ADAPTER

Kunststoff · plastic  
 max. 60 W

- 703631 | Weiß matt · white mat
- 703632 | Schwarz matt · black mat
- 703687 | titanfarbig · titan

Dieser Pendel-Adapter ermöglicht es, herkömmliche Pendelleuchten in das DUOline Schienensystem zu integrieren.  
 This pendular adapter makes it possible for conventional pendular lamps to be integrated into the DUOline track system.

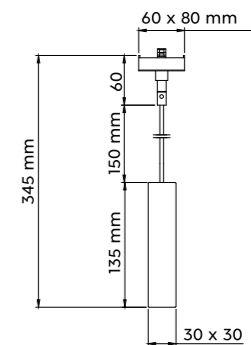
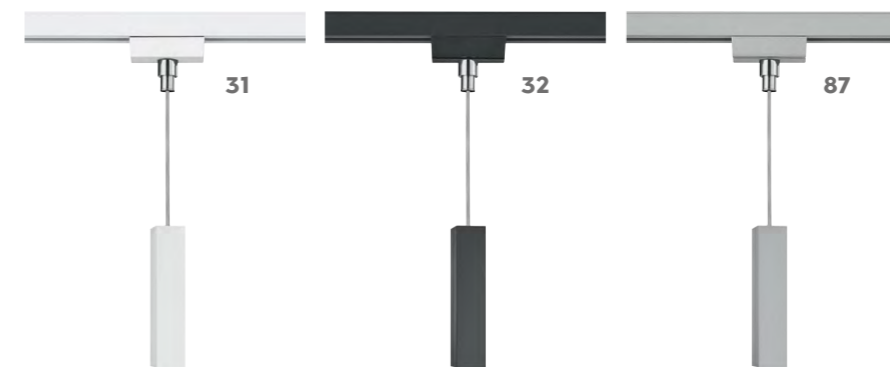

## 14 PENDEL-ADAPTER · PENDULAR ADAPTER

Kunststoff · plastic  
 max. 60 W

- 703531 | Weiß matt · white mat
- 703532 | Schwarz matt · black mat
- 703587 | titanfarbig · titan

Dieser Pendel-Adapter ermöglicht es, herkömmliche Pendelleuchten in das DUOline Schienensystem zu integrieren.  
 This pendular adapter makes it possible for conventional pendular lamps to be integrated into the DUOline track system.

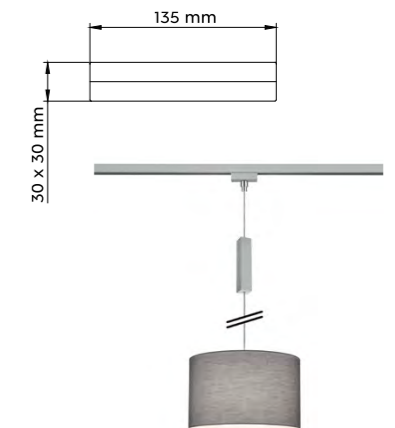

## 15 KABELKÜRZER · CABLE SHORTENER

Kunststoff · plastic

- 703331 | Weiß matt · white mat
- 703332 | Schwarz matt · black mat
- 703387 | titanfarbig · titan

Ermöglicht das Kürzen der Kabel von Pendelleuchten.  
 Makes a shortening of the pendal lamp cable possible.



**16** DISTANZHALTER SET · SUSPENSION SET

Kunststoff · plastic

- 703131 | Weiß matt · white mat
- 703132 | Schwarz matt · black mat
- 703187 | titanfarbig · titan

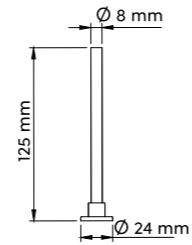

**20** ISOLATOR · ISOLATOR

Kunststoff · plastic  
max. 2 x 600 W

- 702531 | Weiß matt · white mat
- 702532 | Schwarz matt · black mat
- 702587 | titanfarbig · titan

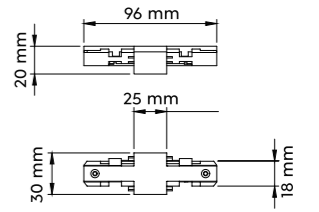

Mittels Isolator können zwei separate Schaltkreise optisch zu einem System verbunden werden.  
Using an isolator, two separate circuits can be optically connected to form one system.



**17** DISTANZHALTER SET · SUSPENSION SET

Kunststoff · plastic

- 703231 | Weiß matt · white mat
- 703232 | Schwarz matt · black mat
- 703287 | titanfarbig · titan

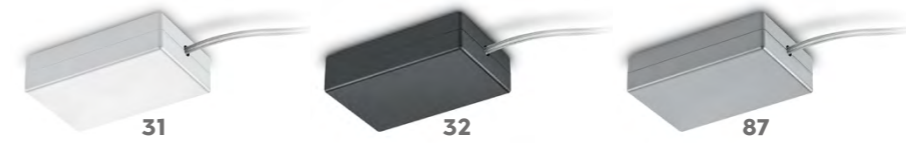
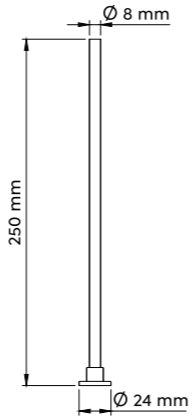

**21** FLEXIBLE STROMVERSORGUNG · FLEX POWER SUPPLY

Kunststoff · plastic  
max. 2 x 600 W

- 701231 | Weiß matt · white mat
- 701232 | Schwarz matt · black mat
- 701287 | titanfarbig · titan

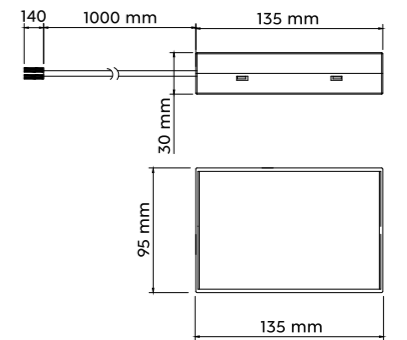

Die flexible Stromversorgung wird benötigt, wenn die Schienen nicht direkt über den Stromauslass verlegt werden können.  
**Nur in Verbindung mit einer Mittel-/Endeinspeisung.**  
The flexible power supply is required if the rails cannot be mounted directly over the power outlet.  
**Only in use with a middle-/endpoint power supply.**



**18** ENDKAPPEN · END CAPS

Kunststoff · plastic

- 703031 | Weiß matt · white mat
- 703032 | Schwarz matt · black mat
- 703087 | titanfarbig · titan

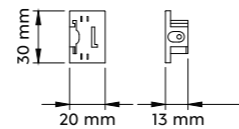

**19** AUSTAUSCHCOVER FÜR ADAPTER · EXCHANGE COVER FOR ADAPTER

Kunststoff · plastic

- 703731 | Weiß matt · white mat
- 703732 | Schwarz matt · black mat
- 703787 | titanfarbig · titan

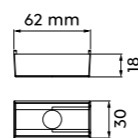

**22** ABDECKSCHIENE · SAFETY COVER STRIP

Kunststoff · plastic  
↔ 100 x 1,4 cm, ∇ 0,5 cm

- 703952 | Transparent · transparent



**23** ABDECKPLATTE · COVER PLATE

Metall · metal  
↓ 0,1 cm, Ø 1 cm

- 703431 | Weiß matt · white mat



# RADIATOR

Metall · metal · metale · metaal · metal · metallo · metal · metalli · metal



**STRAHLER · SPOT**  
incl. SMD-LED, 15 W  
1.270 lm, 2.300 + 3.000 + 4.000 K



78030131 | Weiß matt · white mat  
78030132 | Schwarz matt · black mat  
78030187 | titanfarbig · titan

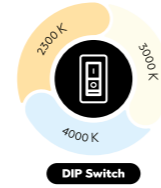
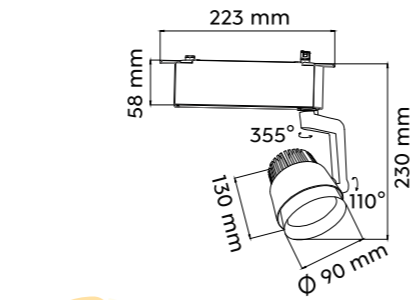

# LEON

Metall · metal · metale · metaal · metal · metallo · metal · metalli · metal



**STRAHLER · SPOT**  
excl. 1 x GU10, max. 25 W



78070107 | Nickel matt · nickel mat  
78070131 | Weiß matt · white mat  
78070132 | Schwarz matt · black mat

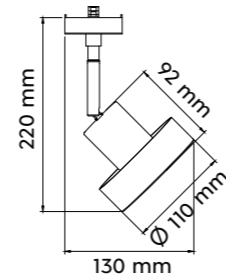

Empfohlen:  
recommended: LED GU10, 5 W  
400 lm, 3.000 K



956-5936





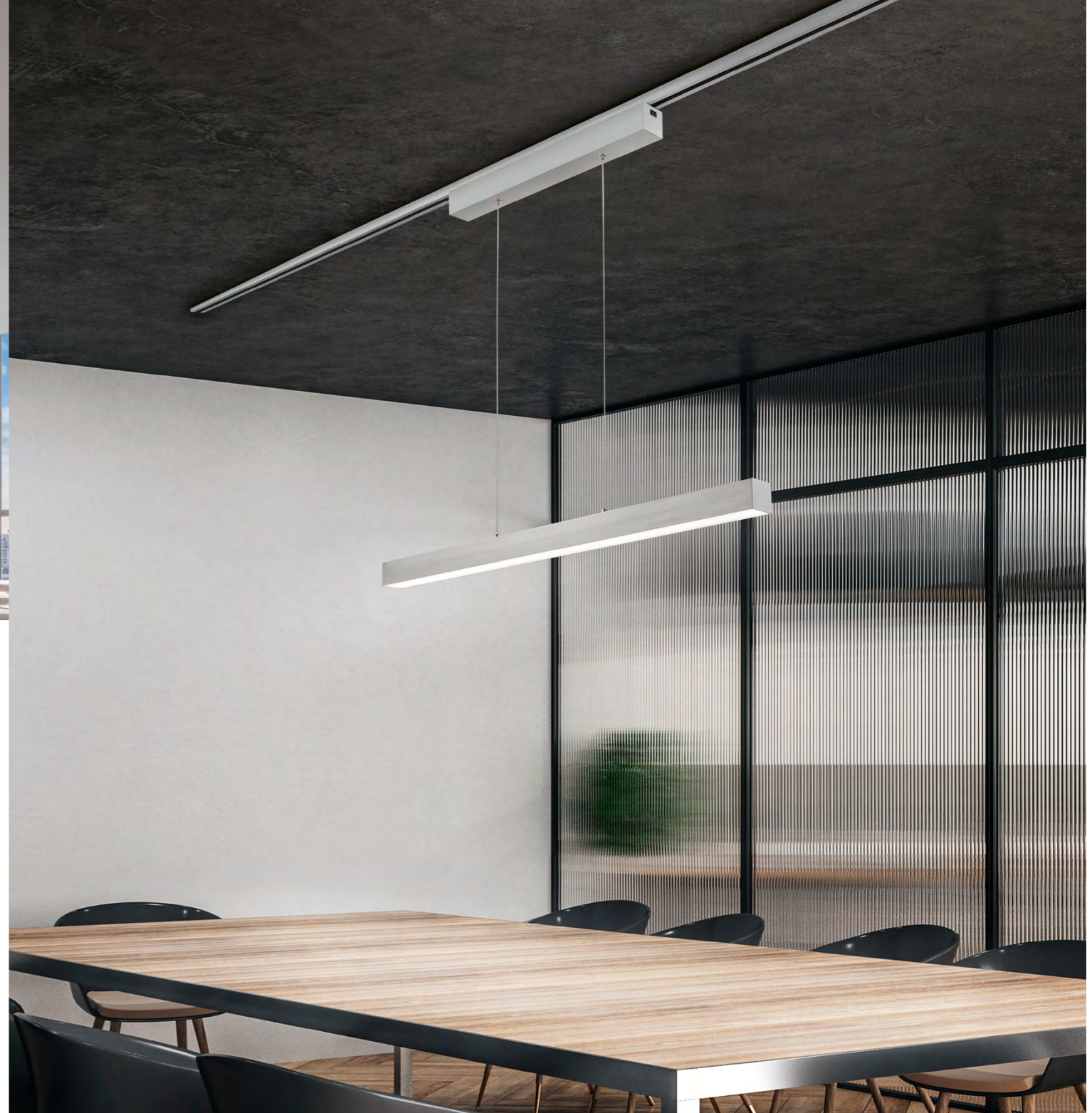

# MARLEY

Metall · metal · metale · metaal · metal · metallo · metal · metalli · metal

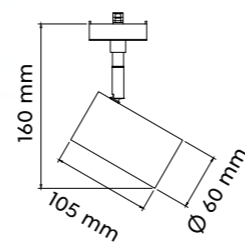

STRAHLER · SPOT  
excl. 1 x GU10, max. 25 W



- 78240107 | Nickel matt · nickel mat
- 78240131 | Weiß matt · white mat
- 78240132 | Schwarz matt · black mat

# PAROS

Metall · metal · metale · metaal · metal · metallo · metal · metalli · metal

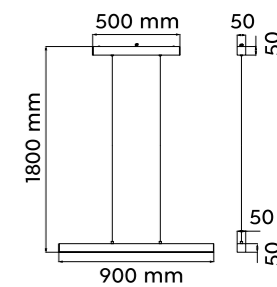

PENDELLEUCHE · PENDANT  
excl. 1 x GU10, max. 25 W



- 73240107 | Nickel matt · nickel mat
- 73240131 | Weiß matt · white mat
- 73240132 | Schwarz matt · black mat

PENDELLEUCHE · PENDANT  
incl. SMD-LED, 29 W  
3.400 lm, 3.000 K



- 73043107 | Nickel matt · nickel mat
- 73043131 | Weiß matt · white mat
- 73043132 | Schwarz matt · black mat

# ONTARIO

Glas Weiß · glass white · verre blanc ·  
glas wit · vidrio blanco · vetro bianco ·  
sticla alb · lasi valkoinen · szkło biały

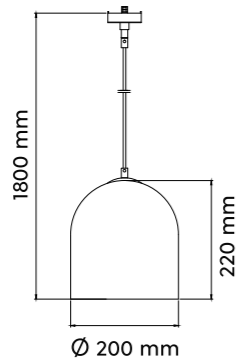

**PENDELLEUCHTE · PENDANT**  
excl. 1 x E14, max. 25 W



73520101 | Weiß · white

# ANTIBES

Metall, Glas Weiß · metal, glass white · metale, verre blanc ·  
metaal, glas wit · metal, vidrio blanco · metallo, vetro bianco ·  
metal, sticla alb · metalli, lasi valkoinen · metal, szkło biały

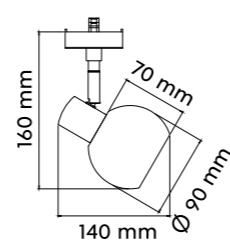

**STRAHLER · SPOT**  
excl. 1 x E14, max. 25 W



78170107 | Nickel matt · nickel mat

# TOSH

Metall, Holz · metal, wood · metale, bois · metaal, hout · metal, madera ·  
metallo, di legno · metal, lemn · metalli, puu · metal, drewno

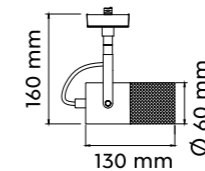

**STRAHLER · SPOT**  
excl. 1 x E14, max. 25 W



78430132 | Schwarz matt · black mat

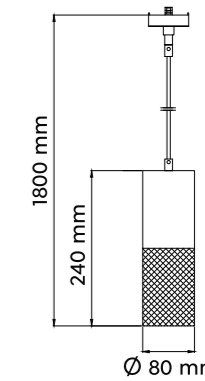

**PENDELLEUCHTE · PENDANT**  
excl. 1 x E27, max. 25 W



73430132 | Schwarz matt · black mat

# LUMINA

Metall, Schwarz matt, Glas chrom bedampft · Metal, black mat, chrome plated glass ·  
métal, noir mat, verre plaqué chrome · metaal, mat zwart, chroom opgedampt glas · metal, estera negra, vidrio cromado ·  
metallo, nero opaco, vetro verniciato cromo · metal, negru mat, sticla cromata · metalli, mattamusta, kromipäällystetty lasi ·  
metal, czarny mat, szkło chromowane

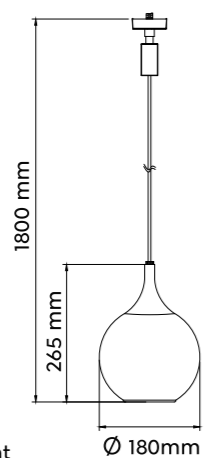

**PENDELLEUCHTE · PENDANT**  
excl. 1 x E14, max. 40 W



73700132 | Schwarz matt · black mat

# ROBIN

Metall, Glas · metal, glass ·  
metale, verre · metaal, glas · metal, vidrio ·  
metallo, vetro · metal, sticla · metalli, lasi · metal, szkło

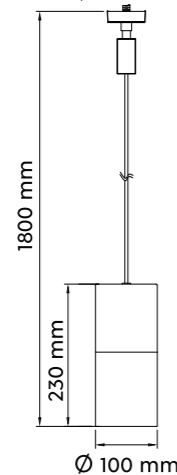

**PENDELLEUCHTE · PENDANT**  
excl. 1 x E27, max. 28 W



73060132 | Schwarz matt · black mat



# PANEL

Kunststoff · plastic · plastique · kunststof · plástico · plastica · plastic · muovi · plastik

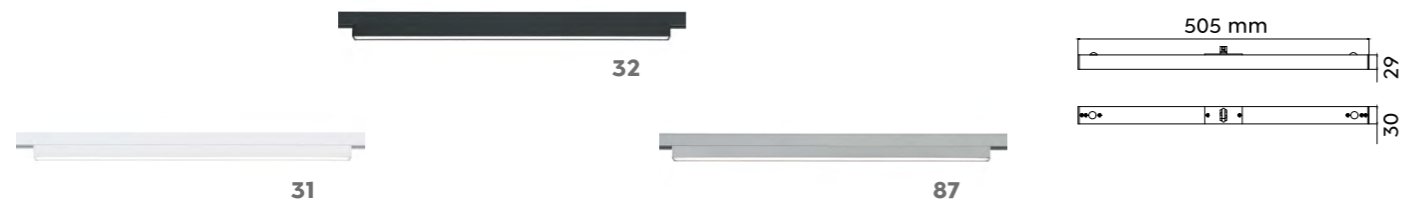

LED-PANEL  
incl. SMD-LED, 6 W  
850 lm, 3.000 K



- 77020131 | Weiß matt · white mat
- 77020132 | Schwarz matt · black mat
- 77020187 | titanfarbig · titan

# CAMILLUS

Kunststoff · plastic · plastique · kunststof · plástico · plastica · plastic · muovi · plastik



LED-PANEL  
incl. SMD-LED, 9 W  
900 lm, 3.000 K



- 76921031 | Weiß matt · white mat
- 76921032 | Schwarz matt · black mat
- 76921087 | titanfarbig · titan



# TOMMY

Stoffschild · fabric shade · abat-jour tissu · Stoffen kap · Pantalla de tela · paralume in tessuto · abajur textil · kangas varjostin · Klosz z materiału



01



11



79

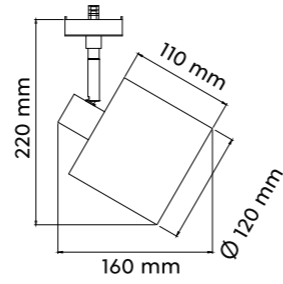

STRAHLER · SPOT  
excl. 1 x E14, max. 25 W



78330101 | Weiß · white  
78330111 | Grau · grey  
78330179 | goldfarbig · gold

# JIMMY

Metall, Schwarz · metal, black · metale, noir · metaal, zwart · metal, negro · metallo, nero · metal, negro · metalli, musta · metal, czarny



PENDELLEUCHTE · PENDANT  
excl. 1 x E27, max. 25 W



73120102 | Schwarz-Gold · black-gold

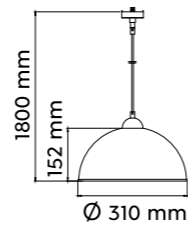

Système de voie à deux phases (230 V) · 2-fase-spoorsysteem (230 V) · Sistema de rieles en 2 fases (230 V) · Sistema a binario bifase (230 V) · Sistem de piste cu 2 faze (230 V) · 2-vaihekiskojärjestelmä (230 V) · 2-fazowy system prowadnic (230 V)

FR NL ES IT RO FI PL

⚠ Lors de la planification, veuillez prêter une attention particulière à la position du conducteur de protection, qui doit être connecté en permanence dans le système.

Let bij de planning absoluut op de positie van de beschermende geleider die binnen het systeem ononderbroken verbonden moet zijn.

Al planificar, por favor, tenga en cuenta la posición de la toma de tierra, que debe estar conectado a lo largo de todo el sistema.

In fase di progettazione, prestare attenzione alla posizione del conduttore di protezione, che deve essere collegato in modo continuo all'interno dell'impianto.

La planificare, luați neapărat în considerare poziția conductorului de protecție, care trebuie să fie conectat continuu în interiorul sistemului.

Huomioi suunnittelussa koko järjestelmään kytkettävän suojaadoituksen sijainti.

Podczas projektowania należy zwrócić uwagę na położenie przewodu ochronnego, który musi być podłączony w całym systemie.

## 1 Rail

La longueur maximale de l'installation est de 30 mètres par alimentation, avec une puissance totale maximale de 600 watts par phase.

### Spoor

De maximale montagelengte bedraagt 30 meter per voeding, bij een een totaal vermogen van max. 600 watt per fase.

### Riel

La longitud máxima de montaje es de 30 metros por alimentación, con una potencia total de 600 vatios como máximo por fase.

### Binario

La lunghezza massima di installazione è di 30 metri per ogni alimentazione, con una potenza totale di max. 600 watt per fase.

### Pistă

Lungimea maximă de montaj este de 30 de metri pe fiecare sursă de alimentare, la o putere totală de max. 600 W pe fază.

### Kisko

Asennuksen enimmäispituus on 30 metriä syöttöä kohti, kokonaisteho enintään 600 W/vaihe.

### Szyna

Maksymalna długość montażu wynosi 30 metrów na linię zasilania z łączną mocą 600 watów na jedną fazę.

## 2 Profil encastré

### Verzonken profiel

### Perfil empotrado

### Profilo incassato

### Profil încastrat

### Upotettu profiili

### Profil wpuszczany

## 3 Alimentation électrique intermédiaire/finale

L'alimentation du milieu/extrémité est montée directement au-dessus de la prise de courant et permet de connecter des rails d'un côté ou des deux côtés.

### Midden-/eindevoeiding

De midden-/eindevoeiding wordt direct over de stroomuitgang aangebracht en maakt het mogelijk sporen op één of beide kanten aan te sluiten.

### Alimentación medios/extremos

La alimentación de medios/extremos se adapta directamente mediante la toma de corriente, y permite que las lámparas se conecten por un lado o por los dos.

### Alimentazione centrale/finale

L'alimentazione centrale/finale è montata direttamente sopra la presa di corrente e consente di collegare le guide su un lato o su entrambi i lati.

### Alimentare centrală/finală

Alimentare centrală/finală este realizată direct prin intermediul conexiunii electrice și permite conectarea pistolor pe o parte sau pe ambele părți.

### Keski-/päätyisyöttö

Keski/päätyisyöttö asennetaan suoraan pistorasian yläpuolelle, ja se mahdollistaa kiskojen kytkemisen toiselle tai molemmille puolille.

### Zasilanie pośrednie / końcowe

Zasilanie środkowe / końcowe jest instalowane bezpośrednio nad gniazdem zasilania i umożliwia podłączenie szyn z jednej lub z obu stron.

## 4 Alimentation intermédiaire/finale avec changeur de phase électronique

Grâce à un changeur de phase électronique, les deux phases peuvent être commutées et atténuées séparément, même avec des lignes électriques à trois conducteurs.

## Midden-/eindevoeiding met elektronische fasewisselaar

Door middel van een elektronische fasewisselaar kunnen de twee fasen ook bij driedradige stroomleidingen apart geschakeld en gedimd worden.

### Alimentación medios/extremos con cambiador de fase electrónico

Por medio de los cambiadores de fase electrónicos, las dos fases pueden activarse y atenuarse también mediante cables de corriente de tres filamentos.

### Alimentazione centrale/finale con variatore di fase elettrico

Mediante un variatore di fase elettrico, le due fasi possono essere commutate e dimmerate separatamente, anche con linee di alimentazione a tre conduttori.

### Alimentare centrală/finală cu schimbător electronic de fază

Prin intermediul dispozitivului electronic de schimbare a fazelor se pot comuta și regla două faze chiar și în cazul cablurilor electrice cu trei fire.

### Keski-/päätyisyöttö elektronisella vaihtimella

Sähköistä vaihdinta käyttämällä nämä kaksi vaihetta voidaan kytkeä ja himmentää erikseen jopa kolmijohtimisella kaapeloinnilla.

### Zasilanie pośrednie / końcowe z elektronicznym przełącznikiem faz

Za pomocą elektronicznych zmiennicy faz obie fazy można przełączać i przyciemniać osobno, nawet w przypadku trójprzewodowych linii zasilania.

## 5 Connecteur longitudinal

Relie deux rails entre eux pour des sections droites.

### Longitudale verbinder

Verbindt twee sporen voor rechte stukken met elkaar.

### Ensamblaje recto

Ensamble dos rieles para tramos rectos entre si.

### Connettore longitudinale

Unisce due binari per sezioni rettilinee.

### Conector longitudinal

Conectează două piste pentru trasee drepte unele cu altele.

### Suora liitin

Yhdistää kaksi kiskoa suoria osuuksia varten.

### Przedłużacz

Łączy dwie szyny dla prostych odcinków.

## 6 Connecteur Flex

Relie deux rails entre eux sous n'importe quel angle et relie le montage au plafond à celui au mur.

### Flexibele verbinder

Verbindt twee sporen in een willekeurige hoek met elkaar en maakt de verbinding tussen plafond- en muurmontage mogelijk.

### Ensamblaje flexible

Ensamble dos rieles con cualquier ángulo entre si y permite la conexión entre el montaje en techo y paredes.

### Connettore flessibile

Collega tra loro due binari con qualsiasi angolazione e consente il collegamento tra il montaggio a soffitto e a parete.

### Conector Flex

Conectează două șine într-un unghi aleatoriu între ele și permite conectarea între sistemele de montaj pe plafon și pe perete.

### Flex-liitin

Yhdistää kaksi kiskoa mihin tahansa kulmaan ja mahdollistaa yhteyden katto- ja seinäkiinnityksen välillä.

### Łącznik elastyczny

Łączy dwie szyny pod dowolnym kątem i umożliwia połączenie między sufitem a ścianą.

## 7 Raccord en L

Relie deux rails entre eux à angle droit.

### L-Connector

Verbindt twee sporen in een rechte hoek met elkaar.

### Conector en L

Ensamble dos rieles en ángulo recto entre si.

### Connettore a L

Collega insieme due binari ad angolo retto.

### Conector în L

Conectează două piste pentru trasee în unghi drept unele cu altele.

### L-Liitin

Yhdistää kaksi kiskoa toisiinsa suorassa kulmassa.

### Złącze L

Łączy dwie szyny pod kątem prostym.

## 9 Raccord en T

Relie trois rails entre eux à angle droit.

### T-Connector

Verbindt drie sporen in een rechte hoek met elkaar.

### Conector en T

Ensamble tres rieles en ángulo recto entre si.

### Connettore a T

Collega insieme tre binari ad angolo retto.

### Conector în T

Conectează trei șine în unghi drept unele de altele.

### T-Liitin

Yhdistää kolme kiskoa suorassa kulmassa toisiinsa.

### Złącze T

Łączy trzy szyny pod kątem prostym.

## 12 Connecteur X

Relie quatre rails entre eux à angle droit.

### X-verbinder

Verbindt vier sporen in een rechte hoek met elkaar.

### Ensamblaje en X

Ensamble cuatro rieles en ángulo recto entre si.

### Connettore a X

Collega insieme quattro binari ad angolo retto.

### Conector X

Conectează patru șine în unghi drept între ele.

### X-liitin

Yhdistää neljä kiskoa suorassa kulmassa toisiinsa nähden.

### Łącznik X

Łączy cztery szyny pod kątem prostym.

## 13 Adaptateur pendulaire

Cet adaptateur pendulaire permet d'intégrer des luminaires suspendus conventionnels dans le système de rail DUOLINE.

### Hangadapter

Deze hangadapter maakt het mogelijk gewone hanglampen in het DUOLINE-spoorsysteem te integreren.

### Adaptador colgante

Este adaptador colgante le permite integrar las lámpara colgantes convencionales en el sistema de rieles de DUOLINE.

### Adattatore per sospensione

Questo adattatore per sospensione consente l'integrazione di lampade a sospensione convenzionali nel sistema a binario DUOLINE.

### Adaptor lustre

Acest adaptor pendular permite integrarea lustrelor uzuale în sistemul de piste DUOLINE.

### Riippuväläisinsovitin

Tämä riippuväläisinsovitin mahdollistaa tavallisten riippuväläisimien integroinnin DUOLINE-kiskojärjestelmään.

### Adapter zawieszania

Ten adapter do zawieszania umożliwia zintegrowanie tradycyjnych lamp wiszących z systemem szyn DUOLINE.

## 15 Raccourcisseur de câble

Permet de raccourcir les câbles des luminaires suspendus.

### Snoerverkorter

Maakt het inkorten van het snoer van hanglampen mogelijk.

### Acortador de cable

Es posible acortar el cable de las lámparas colgantes.

## Sistema per accorciare il cavo

Permette di accorciare i cavi delle lampade a sospensione.

### Prescurtare cablu

Permite scurtearea cablurilor lustrelor.

### Johdon lyhennin

Mahdollistaa riippuväläisimien johdon lyhentämisen.

### Skracacz kabla

Pozwala skrócić kable lamp wiszących.

## 16 Suspension

### Afstandhouder

### Suspensión

### Sospensione

### Suspensie

### Ripustus

### Zawieszenie

## 18 Embouts

### Eindkappen

### Tapones

### Tappi terminali

### Capace de capăt

### Päätykappaleet

### Zaślepki

## 19 Couvercle de remplacement de l'adaptateur

### Vervangende afdekking voor adapter

### Tapa de recambio para adaptador

### Coperchio di ricambio per adattatore

### Capac de înlocuire pentru adaptor

### Adapterin korvaava suojus

### Wymienna pokrywa adaptera

## 20 Isolateur

Grâce à un isolateur, deux circuits séparés peuvent être reliés optiquement pour former un système.

### Isolator

Door middel van de isolator kunnen twee aparte stroomkringen optisch verbonden worden tot één systeem.

### Aislador

Por medio del aislador pueden conectarse dos circuitos de forma óptica a un sistema.

### Isolatore

Utilizzando un isolatore, due circuiti separati possono essere collegati otticamente per formare un sistema.

### Izolator

Prin intermediul izolatorului este posibilă conectarea optică a două circuite de comutare într-un sistem.

### Eristin

Eristimen avulla kaksi erillistä piiriä voidaan kytkeä optisesti yhden järjestelmän muodostamiseksi.

### Izolator

Za pomocą izolatora można optycznie połączyć dwa oddzielne obwody w celu utworzenia systemu.

## 21 Alimentation électrique flexible

L'alimentation électrique flexible est nécessaire si les rails ne peuvent pas être posés directement sur la prise de courant.

### Flexibele stroomtoevoer

Flexibele stroomtoevoer is nodig, als de sporen niet direct over de stroomuitgang gelegd kunnen worden.

### Suministro de corriente flexible

El suministro de corriente flexible será necesario si las lámparas no pueden desplegarse directamente sobre la toma de corriente.

### Sistema di alimentazione flessibile

Il sistema di alimentazione flessibile è necessario se i binari non possono essere posati direttamente sulla presa di corrente.

### Alimentarea electrică flexibilă

Alimentarea electrică flexibilă este necesară atunci când pistele nu pot fi pozate direct prin intermediul racordului electric.

### Joustava virransyöttö

Joustava virtälähde on tarpeen, jos kiskoja ei voida asentaa suoraan pistorasian yläpuolelle.

### Elastyczne zasilanie

Elastyczny zasilanie jest wymagane, jeśli szyny nie mogą być układane bezpośrednio nad gniazdem zasilania.

## 1. Was sind die Vorteile des DUOline Schienensystems?

Das DUOline 2-Phasensystem ist äußerst flexibel und bietet zahlreiche Möglichkeiten zur individuellen Lichtgestaltung. Die verschiedenen Spots und Pendelleuchten lassen sich frei in der Schiene platzieren, und können so gezielt in allen Wohnbereichen eingesetzt werden. Das 2-Phasensystem ermöglicht, dass mit nur einem Stromanschluss zwei Beleuchtungsgruppen getrennt voneinander geschaltet oder gedimmt werden können. Das DUOline System lässt sich sowohl mit einem 4- als auch mit einem 3-adrigen Kabel getrennt schalten oder dimmen (siehe Frage 13).

## 2. Was ist ein 2-Phasen-Schienensystem?

Das DUOline 2-Phasensystem kann mit zwei stromführenden Phasen betrieben werden. Dadurch entsteht die Möglichkeit, zwei verschiedene Stromkreise an das Schienensystem anzulegen. Nach Bedarf lassen sich so unterschiedliche Leuchten je Phase getrennt voneinander an- und ausschalten sowie dimmen.

## 3. Wer kann das Schienensystem montieren?

Die Montage des DUOline Schienensystems muss von einer Elektrofachkraft durchgeführt werden.

## 4. Wie viel Meter Schienen können insgesamt verbunden werden?

Insgesamt ist eine Systemlänge von bis zu 30 Schienen (max. 30 Meter) pro Einspeisung möglich. Aus diesem Grund zeichnet sich das System durch maximale Flexibilität und Effizienz aus.

## 5. Wie viele Leuchtstellen können pro Schiene installiert werden?

Bei der Planung ist nicht die Anzahl der Leuchtstellen, sondern die Wattleistung pro Phase zu berücksichtigen. Bei Verwendung der Universal-Einspeisung (7010xx) ist die Auslastung pro Phase auf max. 600 Watt beschränkt. Wird die Einspeisung mit elektronischem Phasenwechsler (7011xx) verwendet, liegt die maximale Auslastung bei 200 Watt pro Phase.

## 6. Können die Leuchten jederzeit problemlos gewechselt werden?

Alle Lichtquellen können jederzeit ausgetauscht oder an einer anderen Stelle platziert werden. Dazu wird die Arretierungsschraube am Adapter gelöst, und die Leuchte kann mittels einer 90° Drehung entnommen oder verschoben werden. Bitte achten Sie beim Arretieren darauf, dass der Adapter gerade in der Schiene sitzt.

## 7. Wie lassen sich die Leuchten auf die beiden Phasen einstellen?

Dazu stellen Sie den Schalter im Adapter der Leuchte auf die Position I oder II. Die Einstellung kann jederzeit beliebig gewechselt werden.

## 8. Wird bei dem DUOline System ein Trafo benötigt?

Nein. Das DUOline System von TRIO wird mit 220-240 Volt betrieben, so dass kein Trafo oder Vorschaltgerät benötigt wird.

## 9. Kann das DUOline System auch an der Wand befestigt werden?

Ja, das DUOline System lässt sich sowohl an der Decke als auch an der Wand montieren.

## 10. Kann das System auch an Schrägen mit Übergang zur Decke montiert werden?

Ja, eine Montage an Schrägen ist problemlos möglich. Für den Übergang von einer Schräge zur Decke kann der Flex-Verbinder (7020xx) gewählt werden.

## 11. Können die Schienen gekürzt werden?

Ja. Die Kürzung der Schiene(n) muss allerdings von einer Elektrofachkraft vorgenommen werden. Eine unsachgemäße Kürzung kann zu Betriebsstörungen führen oder die Gefahr eines elektrischen Schlags begünstigen. Individuell gekürzte Schienen sind vom Umtausch ausgeschlossen. Für eigenständig gekürzte Schienen wird keine Haftung übernommen.

## 12. Wozu wird eine Einspeisung benötigt?

Eine Einspeisung wird benötigt, um eine elektrische Verbindung zwischen dem Stromanschluss und dem DUOline System herzustellen. Die Einspeisung kann an unterschiedlichen Positionen angebracht werden - entweder am Ende einer Schiene oder beliebig zwischen zwei Schienen. Um die Einspeisung mit der Schiene zu verbinden, sind zusätzliche Verbinder notwendig. Für eine Verwendung als Endeinspeisung ist ein Verbinder notwendig, für eine Verwendung als Mitteleinspeisung sind zwei Verbindere erforderlich. Liegt der Stromauslass nicht direkt über der Einspeisung, kann die flexible Stromversorgung (7012xx) zur Überbrückung von einer max. Distanz von 1 m eingesetzt werden.

## 13. Was unterscheidet die Universal-Einspeisung von der Einspeisung mit elektronischem Phasenwechsler?

Für den Einsatz der Universal-Einspeisung (7010xx) wird eine 4-adrige Stromleitung benötigt, um das getrennte Schalten oder Dimmen der zwei Phasen zu ermöglichen. Die verschiedenen Schaltungen können entweder mit einem Serienschalter oder zwei getrennten Wandschaltern bzw. Dimmern vorgenommen werden. Die maximale Belastbarkeit der Universal-Einspeisung beträgt 600 Watt pro Phase. Die Einspeisung mit einem elektronischem Phasenwechsler (7011xx) ermöglicht es, das System auch bei 3-adrigen Stromleitungen in zwei Beleuchtungs-Gruppen zu schalten. Durch das mehrmalige Betätigen eines Wandschalters oder Dimmers werden die Phasen einzeln oder zusammen geschaltet und/oder gedimmt. Die maximale Belastung beträgt 200 Watt pro Phase. Beide Einspeisungen werden direkt am Stromanschluss montiert und können sowohl am Ende einer Schiene, als auch beliebig zwischen zwei Schienen angeschlossen werden.

## 14. Ist das DUOline System dimmbar?

Ja, Sie können Ihr persönliches DUOline Schienensystem mit zwei voneinander getrennt schalt- und dimmbaren Phasen gestalten. Damit eine Phase gedimmt werden kann, dürfen innerhalb der Phase ausschließlich dimmbare Leuchten und/oder Leuchtmittel eingesetzt werden. (siehe Frage 15 & 16)

## 15. Welche Dimmer sind für eine störungsfreie Anwendung in Verbindung mit der Universal-Einspeisung erforderlich?

In Verbindung mit der Universal-Einspeisung (7010xx) sollte der Dimmer für LED-Leuchtmittel geeignet und mit einem Mini-Potentiometer ausgerüstet sein. Mittels Potentiometers kann der Dimmer optimal an die Anschlusswerte der eingesetzten Beleuchtung angepasst werden. Außerdem sollte darauf geachtet werden, dass die jeweiligen Leuchtmittel in der gedimmten Phase, etwa die gleiche Wattage aufweisen (+/- 2 Watt). Wenn die Wattagen zu unterschiedlich sind, kann es zu Problemen bei der minimalen und/oder maximalen Helligkeit kommen. Das Leuchtmittel mit der niedrigen Wattage schaltet im Minimumbetrieb schon "AUS", während sich das Leuchtmittel mit der höheren Wattage noch weiter dimmen lässt. Bitte achten Sie zusätzlich immer auf die angegebene Mindest- und Maximallast des Dimmers!

## 16. Welche Dimmer sind für eine störungsfreie Anwendung in Verbindung mit der Einspeisung inklusiv elektronischem Phasenwechsler erforderlich?

In Verbindung mit der Einspeisung inklusiv elektronischem Phasenwechsler (7011xx) sollte der Dimmer für LED-Leuchtmittel geeignet und mit einem Mini-Potentiometer ausgerüstet sein. Mittels Potentiometers kann der Dimmer optimal an die Anschlusswerte der eingesetzten Beleuchtung angepasst werden. Außerdem sollte darauf geachtet werden, dass die jeweiligen Leuchtmittel in der gedimmten Phase, etwa die gleiche Wattage aufweisen (+/- 2 Watt). Wenn die Wattagen zu unterschiedlich sind, kann es zu Problemen bei der minimalen und/oder maximalen Helligkeit kommen. Das Leuchtmittel mit der niedrigen Wattage schaltet im Minimumbetrieb schon "AUS", während sich das Leuchtmittel mit der höheren Wattage noch weiter dimmen lässt. Da das komplette System mit nur einem Dimmer betrieben wird, gelten die oben erläuterten Anforderungen für beide Phasen. Bitte achten Sie zusätzlich immer auf die angegebene Mindest- und Maximallast des Dimmers!

## 17. Können L- oder T- Verbinder in beide Richtungen benutzt werden?

Nein. Die Auswahl der Verbinder ist abhängig von der Lage bzw. dem Verlauf des Schutzleiters (Erde). Bei den DUOline 2-Phasen Schienen wird der Schutzleiter auf einer Seite des Schienenprofils mitgeführt. Die Lage des Schutzleiters (rechts oder links) wird durch die Montage der jeweiligen Einspeisung bestimmt. Deswegen ist es wichtig, bei der Planung auf die richtige Komponentenauswahl zu achten, um eine durchgängige Schutzleiterführung zu gewährleisten. Die Lage des Schutzleiters, bzw. Weiterleitung des Schutzleiters bei Verbindern, ist bei allen Komponenten mit einem Aufkleber (Erddungszeichen) an der Außenseite der Komponente gekennzeichnet. Zeichnungen können auf "trio-lighting.com/duoline", unter der entsprechenden Artikelnummer, eingesehen werden. Tipp: Zeichnen Sie sich Ihr System einmal auf und markieren Sie den Verlauf des Schutzleiters.

## 18. Wie viele Distanzhalter werden pro Schiene benötigt?

Sowohl die 0,5 m Schiene als auch die 1 m Schiene benötigen jeweils zwei Distanzhalter.

## 19. Wird für jede Schiene eine Abdeckschiene benötigt?

Nein, die Abdeckschienen (703952) erfüllen einen rein optischen Zweck. Das System kann problemlos ohne Abdeckschiene verwendet werden.

## 20. Wie lassen sich Pendelleuchten kürzen?

Hierzu wird das zu lange Kabel einfach in dem Kabelkürzer (7033xx) aufgewickelt. Je nach Material und Dicke des Kabels ist eine Kürzung von ca. 80 cm möglich.

## 21. Sind Endkappen bei den Schienen enthalten oder müssen diese separat erworben werden?

Nur die offenen Enden müssen mit einer Endkappe geschlossen werden. Bei einer Montage mit max. zwei offenen Enden können die beiden Endkappen der Einspeisungen verwendet werden. Wenn Sie mehr als zwei offene Enden in Ihrem System haben, sind zusätzliche Endkappen (7030xx) erforderlich.

## 22. Können beliebige Pendelleuchten in das DUOline System integriert werden?

Mithilfe des Pendeladapters (7035xx) können Pendelleuchten mit nur einem Kabel (einer Zuleitung) in das DUOline Schienensystem integriert werden. Die Pendelleuchten müssen folgende Voraussetzungen erfüllen: Schutzklasse II (Pendel ohne Erdanschluss), max. 60 W und ein max. Gewicht von 2 kg! Die Pendelleuchte muss von einer Elektrofachkraft in dem Anschlusskasten des Adapters angeschlossen werden.

## 23. Ist das DUOline System mit anderen Schienensystemen kompatibel?

Nein, für das DUOline System können ausschließlich Zubehörteile von DUOline verwendet werden.

## 24. Ist DUOline über Smart Home steuerbar?

Das DUOline System ist nicht automatisch smart. Bei der Verwendung unserer WiZ Leuchtmittel können diese aber in das Smart Home System von WiZ integriert werden.

## 25. Wie sollte bei der Planung eines DUOline Schienensystems am besten vorgegangen werden?

Zunächst sollten Sie sich eine maßstabsgetreue Raumskizze anfertigen. Zeichnen Sie die Bereiche ein, die beleuchtet werden sollen - Allgemeinbeleuchtung und Akzentbeleuchtung berücksichtigen. Wählen Sie nun die passende Einspeisung: Wo liegt der Stromauslass, welche Stromleitung ist vorhanden, welche Schalter bzw. Dimmer kommen zum Einsatz? Nun den gewünschten Schienenverlauf festlegen und die entsprechenden Verbinder einplanen. Bei Eck- und T-Verbindern ist auf die Position des Schutzleiters zu achten, der innerhalb des Systems durchgängig verbunden sein muss. Verbinder nicht vergessen, um die Stromverbindung von der Einspeisung zur ersten Schiene herzustellen (siehe Frage 12 & 17). Wenn das System abgehängt werden soll, wählen Sie die Länge und entsprechende Anzahl der Distanzhalter aus. Jetzt nur noch die passende Beleuchtung auswählen und fertig!

## 1. What are the advantages of the DUOline track system?

The DUOline 2-phase track system is extremely flexible and offers numerous possibilities for individual lighting arrangements. The various spots and pendant luminaires can be positioned anywhere in the track and can thus be used in all living areas. The 2-phase system enables two lighting groups to be switched or dimmed independently with just one power supply. The DUOline system can be switched or dimmed separately with a 4- or 3-wire cable (see question 13).

## 2. What is a 2-phase track system?

The DUOline 2-phase system can be operated with two current-carrying phase cables. This makes it possible to connect two different circuits to the track system. It allows different luminaires per phase to be switched on and off and dimmed separately as required.

## 3. Who can install the track system?

The installation of the DUOline track system must be carried out by a qualified electrician.

## 4. How many tracks can be installed altogether?

A total system length of up to 30 tracks (max. 30 meters) per feed-in is possible. The system is therefore characterised by maximum flexibility and efficiency.

## 5. How many light points can be installed on each track?

When planning, the wattage per phase should be taken into account rather than the number of lighting points. When using the universal power supply (7010xx), the load per phase is limited to a maximum of 600 Watt. If the feed-in is used with an electronic phase changer (7011xx), the maximum load is 200 Watt per phase.

## 6. Can the lights be changed at any time without problems?

All light sources can be replaced or relocated at any time. To do this, the locking screw on the adapter must be loosened and the lamp can then be removed by turning it through 90°. When engaging the adapter, please make sure that it sits straight in the track.

## 7. How can the lights be adjusted to the two phases?

To do this, set the switch in the adapter of the lamp to position 0 or I. The setting can be changed at any time.

## 8. Is it necessary to have a transformer for the DUOline System?

No. The DUOline system from TRIO is operated with 220-240 volts so that no transformer or ballast is required.

## 9. Can the DUOline System also be mounted on a wall?

Yes, the DUOline system can be mounted on both ceiling and wall.

## 10. Can the system also be mounted on slanted surfaces with a connection to the ceiling?

Yes, mounting on slopes is possible without any problems. The Flex connector (7020xx) can be used for the transition from a slope to the ceiling.

## 11. Can the tracks be shortened?

Yes, but the shortening of the track(s) must be carried out by a qualified electrician. Improper shortening can lead to operating faults or increase the risk of electric shock. Individually shortened tracks cannot be returned for exchange. We assume no liability for tracks shortened by yourself.

## 12. Why is a feed-in required?

A feed-in is required to establish an electrical connection between the power supply and the DUOline system. The feed-in can be mounted in different positions. Either at the end of a track or in the middle between two tracks. Additional connectors are required to connect the feed-in to the track. Connectors are required for use as end feed-in, two connectors are required for use as middle feed-in. If the current outlet is not directly above the feed-in, the flexible power supply (7012xx) can be used to bridge a maximum distance of 1 m.

## 13. What is the difference between universal feed-in and feed-in with electronic phase changer?

When using the universal power supply (7010xx), a 4-wire power cable is required to enable separate switching or dimming of the two phases. The various switching operations can be performed either with a series switch or two separate on/off switches or dimmers. The maximum load capacity of the universal power supply is 600 Watt per phase. The feed-in with electronic phase changer (7011xx) makes it possible to switch the system into two lighting groups, even with 3-wire power cables. By actuating a normal wall switch or rotary dimmer several times, the phases are electronically controlled and can be switched or dimmed separately or together. The maximum load here is 200 watts per phase. Both types of feed-ins are mounted directly above the power supply and can be connected either at the end of a track or anywhere between two tracks.

## 14. Is the DUOline System dimmable?

Yes, you can design your personal DUOline track system with two separately switchable and dimmable phases. For a phase to be dimmed, only dimmable luminaires and/or lamps may be used within the phase. (see questions 15 & 16)

## 15. Which dimmers are required for trouble-free application in conjunction with the universal power supply?

In connection with the universal power supply (7010xx), the dimmer should be suitable for LED lamps and equipped with a mini-potentiometer. The dimmer may be optimally adapted to the connected loads of the lighting system used by means of potentiometer. In addition, care should be taken to ensure that the respective lamps in the dimmed phase have approximately the same wattage per phase (+/- 2 watts). If the wattages vary by too much, there may be problems with the minimum and/or maximum brightness. A lamp with a low wattage switches "OFF" earlier in minimum operation, while a lamp with a higher wattage can be dimmed even further. Please also always pay attention to the specified minimum and maximum load of the dimmer!

## 16. Which dimmers are required for a trouble-free application in conjunction with the power supply including electronic phase changer?

In connection with the power supply, including electronic phase changer (7011xx), the dimmer should be suitable for LED lamps and equipped with a mini-potentiometer. The dimmer may be optimally adapted to the connected loads of the lighting system used by means of potentiometer. In addition, care should be taken to ensure that the respective lamps in the dimmed phase have approximately the same wattage per phase (+/- 2 watts). If the wattages vary by too much, there may be problems with the minimum and/or maximum brightness. A lamp with a low wattage switches "OFF" earlier in minimum operation, while a lamp with a higher wattage can be dimmed even further. Since the complete system is operated with only one dimmer, the requirements stated above apply to both phases. Please also always pay attention to the specified minimum and maximum load of the dimmer!

## 17. Can the L- or T-connectors be used in both directions?

No. The selection of connectors depends on the position or the run of the protective conductor (earth). With the DUOline 2-phase tracks, the protective conductor is carried along on one side of the track profile. The position of the protective conductor (right or left) is determined by the installation of the respective power supply. It is therefore important to pay attention to the correct selection of components during the planning phase, in order to ensure a consistent protective conductor routing. The position of the protective conductor and/or the routing of the protective conductor in the case of connectors, is marked on all components with a sticker (grounding symbol) on the outside of the component. Drawings may be viewed at "trio-lighting.com/duoline" under the corresponding item number. Tip: Draw your system for yourself and mark the course of the protective conductor.

## 18. How many spacers are needed per track?

Both the 0.5 m track and the 1 m track each require two spacers.

## 19. Is a cover strip required for each track?

No, the cover strips (703952) serve a purely optical function. The system can easily be used without cover strip.

## 20. How can pendant lights be shortened?

The cable that is too long is simply wound up in the cable shorter (7033xx). Depending on the material and thickness of the cable a shortening of approx. 80 cm is possible.

## 21. Are end caps included with the tracks or must they be purchased separately?

Only the open ends must be closed with an end cap. When mounting with a maximum of two open ends, the two end caps of the feed-ins can be used! If you have more than two open ends in your system, additional end caps (7030xx) are required.

## 22. Can any pendant luminaires be installed in the DUOline system?

Using the pendant adapter (7035xx), pendant luminaires with simple cable (one supply line) can be easily incorporated into the DUOline track system. The pendant luminaires must meet the following requirements: Protection class II (pendulum without earth connection), maximum 60 W and a maximum weight of 2 kg! The pendant luminaire must be connected in the terminal box of the adapter by a qualified electrician.

## 23. Is the DUOline system compatible with other track systems?

No, only DUOline accessories can be used in the DUOline system.

## 24. Can DUOline be controlled via Smart Home?

The DUOline system is not automatically smart. When using our WiZ lamps, however, they can be integrated into the WiZ Smart Home System.

## 25. What is the best way to proceed when planning a DUOline track system?

First of all, you should make a true-to-scale room sketch. Sketch out the areas that need to be illuminated - take account of general lighting and accent lighting. Now select the appropriate feed-in - where is the power outlet, which power cable is available, which switches or dimmers are to be used? Now define the desired track run and plan the corresponding connectors. In the case of corner and T-connectors, attention must be paid to the position of the protective conductor, which must be continuously connected within the system. Do not forget the connector to establish the power supply from the feed-in to the first track (see questions 12 & 17). If the system is to be suspended, select the length and corresponding number of spacers. Now just choose the right luminaires and that's it!





**TRIO Leuchten GmbH**  
**TRIO International GmbH**

Gut Nierhof 17 · D-59757 Arnsberg  
[www.trio-lighting.com](http://www.trio-lighting.com)